



PRODUKTOVÝ LIST

Půvabné a elegantní – takové je křeslo **Michelangelo**.
Jeho výrazné měkké křivky obrysových linií jej předurčí pro designově laděné interiéry.

Michelangelo
Křeslo

ZÁKLADNÍ ROZMĚRY KŘESLA

Celková výška křesla: 93 cm
Šířka křesla: 82 cm
Hloubka křesla: 74 cm
Výška sezení: 50 cm
Hloubka sezení: 51 cm

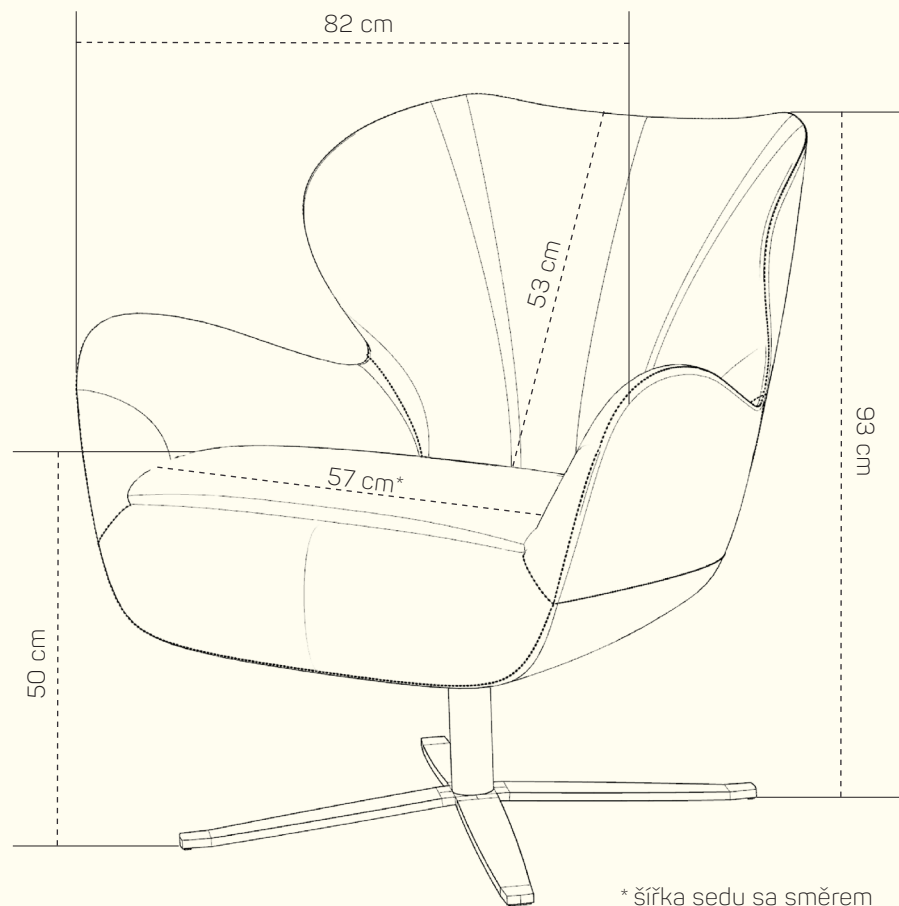

* šířka sedu sa směrem dovnitř křesla zužuje na 42 cm

ZÁKLADNÍ ROZMĚRY TABURETKY

Celková výška taburetky: 42 cm
Šířka taburetky: 56 cm
Hloubka taburetky: 56 cm

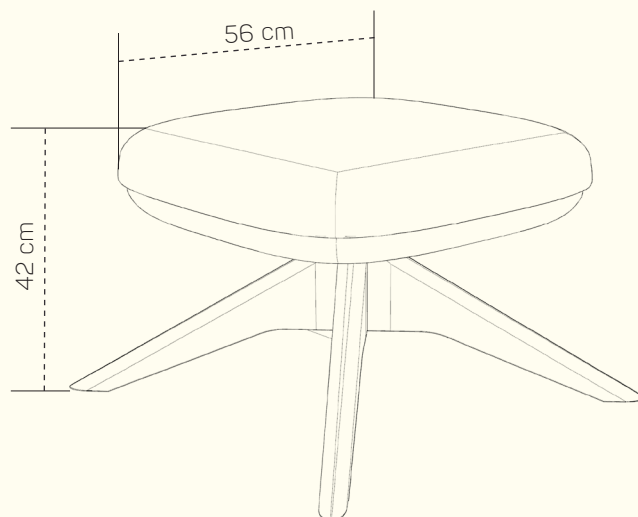

Ku křeslu lze doobjednat taburet.

NOŽIČKY

DŘEVĚNÉ

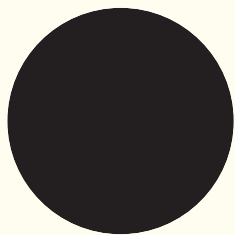

DŘEVO
SCHWARZ



DŘEVO
COLONIAL



DŘEVO
BUK



DŘEVO
AHORN

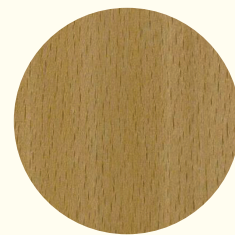

DŘEVO
DUB OLEJ



DŘEVO
BOLOGNA



DŘEVO
TRUFFEL

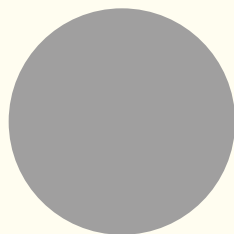

DŘEVO
STŘÍBRNÉ

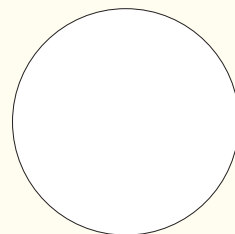

DŘEVO
BÍLÉ

KOVOVÉ

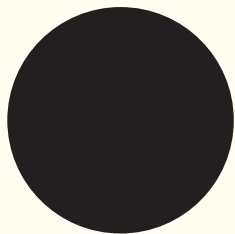

KOV
ČERNÝ

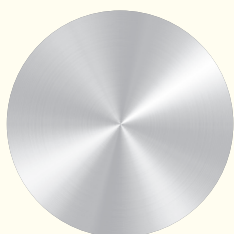

KOV
CHROM LESKLÝ

TYPY PODNOŽÍ

Dřevěná otočná L21

v nabídce i s houpacím mechanismem

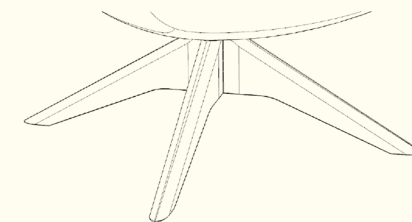

Dřevěná pevná L31

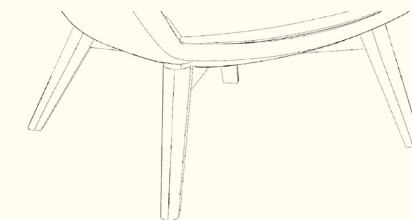

Kovová otočná R13

v nabídce i s houpacím mechanismem

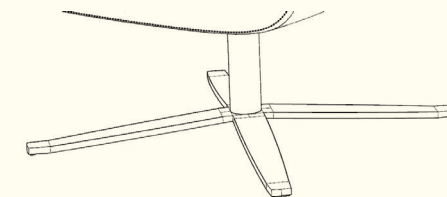

ORIENTAČNÍ CENÍK BEZ SLEVY

Cena závisí na výběru kategorie potahových materiálů (Classic, Elegance, Luxury) a typu podnože

Michelangelo

		nákres	kat. CLASSIC	kat. ELEGANCE	kat. LUXURY
KŘESLO + TYP PODNOŽE R13	Křeslo + otočná kovová podnož		od 21 560 Kč	od 23 436 Kč	od 29 036 Kč
TABURET + TYP PODNOŽE L21	Taburet + otočná dřevěná podnož		od 10 780 Kč	od 11 564 Kč	od 14 028 Kč

Ceník platný od 1.5.2024



PRO ZVÝRAZNĚNÍ POHODLÍ SEDAČKY JE KROMĚ DESIGNU A ERGONOMIE DŮLEŽITÝ TAKÉ POTAH

V **POHODLÍ PHASE** věnujeme výběru potahů maximální pozornost. Naše potahy na sedačkách chtějí být pocitově jako dlaně plné odpočinku. Jako přístav silných nálad a emocionálních momentů, kde vás čeká potěšení z objetí kvalitní a hezké textilie. Z dlouholetých zkušeností víme, že komfort je vnímán subjektivně kdesi hluboko v podvědomí a představuje neměřitelný pocit pohody. Proto náš tým navštívil desítky výrobců potahů ve více

zemích, aby pro vás vybral ty nejvhodnější a nejkrásnější potahy. A není toho málo, co máme pro vás připraveno. Abyste se v naší nabídce dobře orientovali, rozdělili jsme ji do tří kategorií: **Classic, Elegance a Luxury**. Naším cílem je, aby potahy na sedačkách **POHODLÍ PHASE** směrem k vám vyzařovaly vroucné pozvání: „**Nespěchejte, zastavte se a podlehněte pohodlí.**“